

# Twingo Quickshift Elektra

## Modellinformationen

### Grundausstattung

Preisempfehlung in CHF, inkl. 7,6% MwSt:

- 41'440.- (**Sedan** inkl. Batterie)
- 31'690.- (ohne Batterie, Batteriemiete pro Monat: 240.-)
- 42'040.- (**Van** inkl. Batterie)
- 32'290.- (ohne Batterie, Batteriemiete pro Monat: 240.-)

### Sicherheitsausstattung

- Antiblockiersystem (ABS) mit elektronischer Bremskraftverteilung (EBD) und Bremsassistent (BA)
- Seitenaufprallschutz
- Frontairbags und Seitenairbags für Fahrer und Beifahrer
- Gurtstraffer mit Gurtkraftbegrenzern vorne, 3-Punkt-Sicherheitsgurten vorne und hinten
- Kopfstützen vorne und hinten, höhenverstellbar
- Nebelschlussleuchte

### Innenausstattung

- Frischluftfilter
- Ablagefächer in den Türen
- Getränkehalterungen vorne
- Innenraumbeleuchtung verzögert
- Version Van mit vergitterter Zwischenwand

### Komfort- und Funktionsausstattung

- Elektrische Servolenkung geschwindigkeitsgesteuert
- Leseleuchten
- Scheinwerfer mit Leuchtweitenregulierung
- Zentralverriegelung
- Multi-Informationsdisplay

### Aussenausstattung

- Aussenspiegel elektrisch verstellbar

### Audio

- Radio mit RDS, CD-Gerät
- Antenne

### Farben

- Farbcode 986 / grün
- Polster: DRAP17 (Scarifou Vert de Gris)

### Plätze

- Anzahl Plätze: 4 (Version Van: 2)



### Dimensionen

- Länge (mm): 3'433
- Breite (mm): 1'870
- Höhe (mm): 1'423

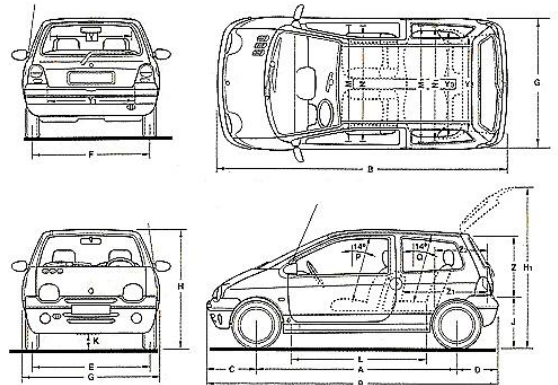

A	2347	D	486	G	1630 - 1870	J	430
B	3433	E	1416	H	1 423	K	> 120
C	600	F	1374	H1	1 870	L	1 623 - 1793
M	1 396	N1	1 360	Y	1 335	Z	676
M1	1 356	P	964	Y1	1 060	Z1	530-610-700
N	1 364	Q	924 - 935	Y2	930	Z2	1 125

Weitere Informationen:

# MES-DEA

**MES DEA S.A.**  
Via Laveggio, 15  
CH - 6855 Stabio

Tel. +41 91 641 53 11  
Fax +41 91 641 53 95

info@mes-dea.ch, www.mes-dea.ch

# Twingo Quickshift Elektra

## Technische Informationen

### Antrieb

Elektroauto (Elektromotor und ZEBRA Batterie)

### Elektromotor

Typ: AC asynchron Motor	200-125W
Nennleistung S1 (kW)	15
Max. Leistung kW (PS)	30 (41)
Nenn Drehmoment (Nm)	50
Max. Drehmoment (Nm)	124
Kühlung	Wasser

### Batterie

Typ: ZEBRA (NaCl+Ni)	Z55T-263-ML3X-76
Kapazität (Ah)	76
Nennenergie (kWh)	20
Leerlaufspannung (V)	263
Gewicht (kg)	183
Spezifische Energie (Wh/kg)	112
Umgebungstemperatur (°C)	-40 bis +50
Kühlung	Luft
Nebengeräte	BMI, Lüfter

### Ladegerät (on board)

Typ: ZEBRA Ladegerät	BC-336-Z-3-A
Eingangsspannung (V)	288 ÷ 325
Steuerung	PWM Signal
Ausgangleistung DC (kW)	3,2
Kühlung	Luft

### Elektrische Innenraumheizung

Typ: Wasser	RM4
Leistung (kW)	2

### Reichweite und Verbrauch

Reichweite durchschnittlich (km)	120
Verbrauch gemischt (kWh/100 km)	ca. 14

### Fahrleistungen

Höchstgeschwindigkeit (km/h)	120
Beschleunigung von 0 – 50 km/h (s)	6
Beschleunigung von 0 – 100 km/h (s)	20

### Räder

Reifen	155 / 65 R14
--------	--------------

### Gewicht

Leergewicht (kg)	933
Nutzlast (kg)	329
Zulässiges Gesamtgewicht (kg)	1'262

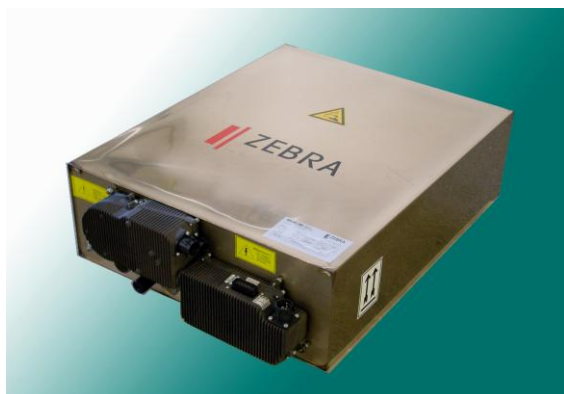
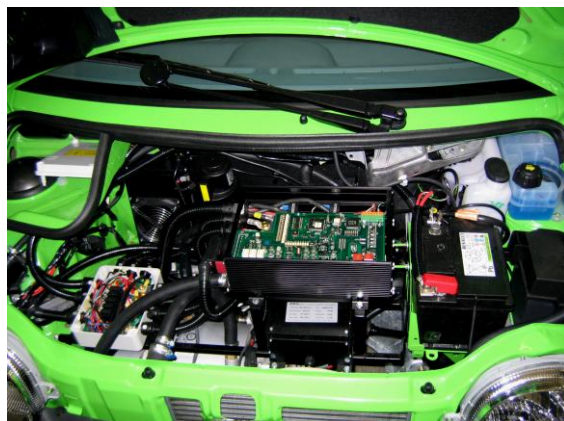

Herausgegeben von:

**e'mobile**

Schweizerischer Verband für elektrische  
und effiziente Strassenfahrzeuge

Pavillonweg 3  
CH - 3001 Bern

Tel. +41 31 560 39 93

Fax +41 31 560 39 91

info@e-mobile.ch, www.e-mobile.ch



Mit Unterstützung von

**energieschweiz**