

CityEL

Description du modèle

Equipement de base

Prix indicatif en CHF, incl. 7,6% T.V.A.: dès 11'990.-

Equipements de série

- Buse de dégivrage avec chauffage et passage automatique de 400 W lorsque la voiture roule à 800 W à l'arrêt
- Indicateur de capacité
- Phares frontaux H4
- Tableau de bord avec tachymètre, compteur kilométrique, compteur journalier, voyants de contrôle et ampèremètre
- Voyants de contrôle pour : frein à main, feux de route, état de charge des batteries, clignotant, signal de détresse, chargeur, état du liquide de freinage, ventilateur et dégivreur
- Sur le tableau de bord, interrupteurs pour feux de croisement, signal de détresse et dégivreur
- Interrupteur multifonction pour : feux de croisement et de route, avertisseur lumineux, voyant pour le clignotant, essuie-glace et système de lave-vitre
- Essuie-glace intermittent
- Chargeur de batterie intégré avec transformateur dans une boîte portable
- Chargeur individuel à haute fréquence
- Eclairage de l'habitacle
- Deux rétroviseurs extérieurs, réglables depuis l'intérieur
- Feux de marche arrière
- Toit en verre à ouverture verticale

Equipements de sécurité

- Ceinture de sécurité
- Arceau de sécurité
- Interrupteur d'urgence
- Habitacle passager renforcé avec de la mousse rigide, a réussi le crash-test européen et obtenu les meilleures notes
- Système de freinage hydraulique à deux circuits

Equipements spéciaux

- Moquette en tissu
- Console incorporée pouvant recevoir une radio avec haut-parleur et antenne
- Ceinture H pour attacher un enfant de 6 ans au plus
- Cendrier
- Dispositif de chauffage pour les batteries
- Sièges chauffants
- Motorisation FactFour
- Batteries AGM (sans entretien) avec chargeur haute fréquence
- Batteries nickel-cadmium
- Possibilité de construire soi-même la voiture dans l'usine en Allemagne



Dimensions

- Coffre (litres):	450
- Hauteur, toit fermé (A, mm):	1260
- Hauteur, toit ouvert (B, mm):	2380
- Longueur (C, mm):	2741
- Largeur (D, mm):	1060
- Empattement (E, mm):	930
- Garde au sol (G, mm):	120

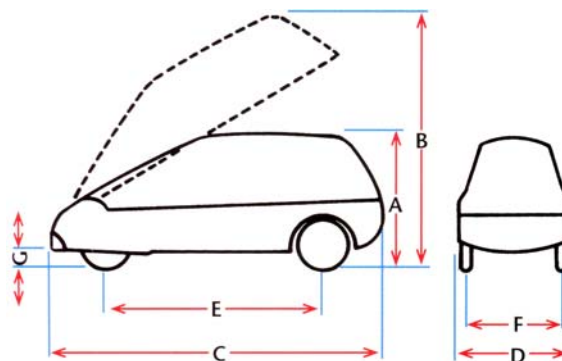

Présenté par:

e'mobile

Association suisse des véhicules routiers
électrique et efficaces

Laupenstrasse 18a
CH - 3001 Berne

Tél. +41 31 560 39 93
Fax +41 31 560 39 91

info@e-mobile.ch, www.e-mobile.ch

Informations sous réserve de modifications, date 05/05

Avec le soutien de
 suisse énergie

CityEL

Caractéristiques techniques

Motorisation

Electrique

Moteur: électrique

Type: moteur-série

Tension de fonctionnement (V)

44

Puissance continue: kW (PS), à 5200 tr/min.

2,5 (3,4)

Puissance de pointe max.: kW (PS)

3,9 (5,3)

Batteries

Type I: Plomb-acide

Nombre de modules à 12-V-100Ah

3

Poids 3 modules (kg)

96

Temps de charge: 0 - 100 % (h)

6-7

Temps de charge: 0 - 75 % (h)

3

Type II: Plomb AGM

Nombre de modules à 12-V-90Ah

3

Poids 3 modules (kg)

99

Temps de charge: 0 - 100 % (h)

8-9

Temps de charge: 0 - 75 % (h)

3

Consommation énergétique

Autonomie moyenne (km)

30 à 50

Rendement (A-G)

A

Performances

Vitesse maximale (km/h)

60

Accélération: 0 – 40 km/h (s)

10,5

Performance max. en côte (%)

16

Roues

Roues (spéciales)

80/70 - 16"

Jantes

Alu

Poids

Poids à vide(kg)

295

Charge utile (kg)

105

Poids total autorisé (kg)

400



Pour plus d'informations:

SUNEL SUNEL AG

SUNEL AG

Solar-Elektromobile

Brandrietstrasse 38

CH – 8307 Effretikon

Tél. +41 52 343 80 60

Fax +41 62 777 00 43

info@sunel.ch, www.sunel.ch